

Breville®

Live more effortless



Friteuză cu aer cald Halo Flexi

Zonă de gătit multifuncțională de 11 litri

VDF130

siguranță produs

CITIȚI CU ATENȚIE ȘI PĂSTRAȚI PENTRU VIITOARE REFERINȚE

Acest aparat poate fi utilizat de copii cu vârsta de peste 8 ani și de către persoane cu capacități fizice, senzoriale sau mentale reduse sau lipsite de experiență și cunoștințe, dacă sunt supravegheate sau instruite cu privire la utilizarea în siguranță a aparatului și înțeleg riscurile implicate.

Copiii nu trebuie să se joace cu aparatul.

Curățarea și întreținerea utilizatorului nu vor fi efectuate de copii decât dacă au peste 8 ani și sunt supravegheați.

Nu lăsați aparatul și cablul de alimentare la îndemâna copiilor mai mici de 8 ani.

Acest produs trebuie poziționat pe o suprafață stabilă, cu mânerul poziționat pentru a evita vărsarea lichidelor fierbinți.

Este probabil ca suprafețele produselor să se încălzească în timpul utilizării.

Nu folosiți niciodată produsul prin intermediul unui temporizator extern sau al unui sistem de control de la distanță separat.

Nu scufundați niciodată nicio parte a aparatului sau a cablului de alimentare și a fișei în apă sau în orice alt lichid.

În cazul în care cablul de alimentare este deteriorat, acesta trebuie înlocuit de către producător, agentul său de service sau persoane cu calificare similară pentru a evita un pericol.

Asigurați-vă că aparatul este menținut curat după utilizare. Pentru detalii, vedeți secțiunea de Îngrijire și Curățare. Acordați o atenție deosebită articolelor care pot fi scufundate în apă și/sau într-o mașină de spălat vase.

⚠ Nu utilizați aparatul niciodată în alt scop decât cel prevăzut. Acest aparat este destinat numai pentru uz casnic. Nu folosiți aparatele în exterior.

⚠ Asigurați-vă întotdeauna că mâinile sunt uscate înainte de a manipula mufa sau de a porni aparatul.

⚠ Utilizați întotdeauna aparatul pe o suprafață stabilă, sigură, uscată și plană.

⚠ Asigurați-vă că aparatul este oprit și deconectat de la priză de alimentare dacă este lăsat nesupravegheat, când nu este utilizat sau înainte de curățare. Nu lăsați niciodată aparatul nesupravegheat în timpul utilizării.

⚠ Nu folosiți niciodată acest aparat cu un temporizator extern sau un sistem de control la distanță separat.

⚠ Intotdeauna lăsați aparatul să se răcească complet înainte de curățare sau depozitare.

⚠ Nu utilizați aparatul dacă a fost scăpat, dacă există semne vizibile de deteriorare sau dacă prezintă scurgeri.

⚠ Nu lăsați niciodată cablul de alimentare să atârne pe marginea unui blat de lucru, să atingă suprafețe fierbinți sau să fie înnodat, prins sau ciupit.

⚠ Nu atingeți suprafețele exterioare ale aparatului în timpul utilizării, deoarece acestea pot deveni foarte fierbinți.

⚠ Utilizați numai piese de schimb sau accesorii recomandate de producător.

⚠ Lăsați un spațiu adecvat deasupra și pe toate laturile pentru circulația aerului.

⚠ Nu lăsați aparatul să atingă niciun material inflamabil în timpul utilizării (cum ar fi perdelele sau înveltoarele de perete).

⚠ Este necesar să aveți grijă atunci când utilizați aparatul pe suprafețe care pot fi deteriorate de căldură. Se recomandă utilizarea unei plăcuțe izolatoare.

Piese

1. Panou de comandă
2. Compartiment de gătit 1
3. Compartiment de gătit 2
4. Sertar de depozitare
5. Coș x2
6. Taxă flux de aer x2
7. Taxă mică pentru fript x2
8. Tavă mare pentru fript x1
9. Tavă mică cu plasă x2
10. Mâner detașabil pentru coș
11. Partije mijloc (detașabilă)
12. Clapă

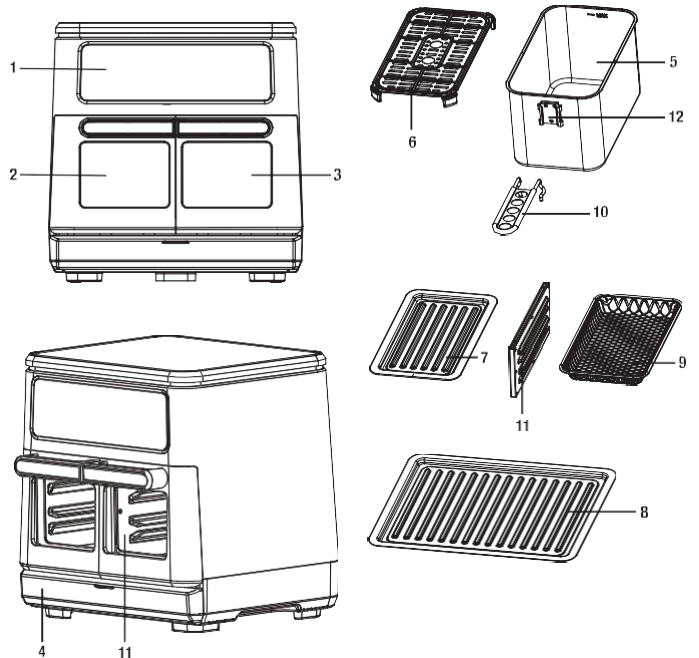

Panou de comandă

- | | |
|---|-----------------------------|
| 13. Putere | 20. Funcție de potrivire |
| 14. Începere / Pauză | 21. Funcție de sincronizare |
| 15. Ajustare temperatură | 22. Compartiment de gătit 1 |
| 16. Ajustare temporizator | 23. Compartiment de gătit 2 |
| 17. Funcții de gătit: frigere cu aer cald, prăjire turbo, prăjire, grill, coacere, reîncălzire, | 24. Lumină |
| 18. Presetări: cartofi prăjiți, pui, carne și legume | 25. Temperatură |
| 19. Funcție de gătit manual | 26. Durată |

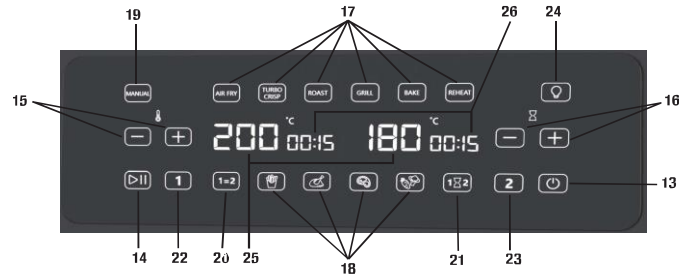

Fișă funcție de gătit

Funcții	Temp.	Durăță
Friteuză cu aer cald	180°C	15 minute
Prăjire Turbo	240°C	10 minute
Frigere	180°C	60 minute
Grătar	230°C	15 minute
Coacere	160°C	30 minute
Reîncălzire	120°C	10 minute
Manual	200°C	15 minute

Fișă presetare

Funcții	Temp.	Durăță
Cartofi prăjiți	200°C	20 minute
Pui	170°C	60 minute
Friptură	230°C	15 minute
Legume	170°C	15 minute

Pregătirea Friteuzei cu aer cald pentru prima utilizare

- Îndepărtați toate materialele de ambalare, autocollantele și etichetele din și de pe friteuza cu aer cald.
- Curățați interiorul și accesoriile friteuzei cu aer cald cu o cârpă umedă, folosind numai apă cu puțin săpun. NU INTRODUCEȚI APARATUL ÎN APĂ. Substanțele de curățat abrazive, perile abrazive și curățători chimici vor deteriora friteuza cu aer cald și accesoriile acesteia.
- Puneți friteuza cu aer cald pe o suprafață netedă.
- Puneți friteuza cu aer cald într-o priză electrică.
- Apăsăți butonul de Pornire pentru a (☺) porni Friteuza cu aer cald. Toate funcțiile disponibile se vor ilumina.
- Selectați funcția de potrivire (1=2), apoi prăjiți în aer, apoi apăsați start (▶||). Friteuza cu aer cald va funcționa timp de 15 minute pentru a elimina orice reziduuri de fabricație.

Configurarea Friteuzei cu aer

- Friteuza cu aer cald poate fi folosită ca două compartimente de gătit separate, în care fiecare parte poate fi programată cu funcții, timpuri și temperaturi diferite, sau ca un singur compartiment de gătit mare de 11 litri prin îndepărtarea Partii din mijloc.
- După ce ați decis cu privire la locul de configurare, puneți friteuza cu aer cald pe o suprafață netedă și băgați-o în priză.

Eliminarea partiției din mijloc

- Asigurați-vă că friteuza cu aer cald este rece. NU scoateți Partia din mijloc în timp ce Friteuza cu aer cald este fierbinte.
- Deschideți ambele uși ale compartimentului.
- Trageți Partia din mijloc spre dumneavoastră și glisați-o din friteuza cu aer cald.
- Tava mare de coacere poate fi folosită atunci când partiția este eliminată.
- Toate funcțiile și presetările pot fi utilizate atunci când gătiți în compartimentul mare de gătit, însă '1', '2', 'Sync' (1&2) și 'Match' (1=2) nu sunt relevante pentru compartimentul mare de gătit și, prin urmare, nu vor fi disponibile pentru selecție.





Reintroducerea partiției din mijloc

- Asigurați-vă că friteuza cu aer cald este rece. NU scoateți Partia din mijloc în timp ce Friteuza cu aer cald este fierbinte.
 - Deschideți complet ambele uși ale compartimentului.
 - Nu există o "cale greșită" atunci când se reintroduce partiția de mijloc. Aliniați-l în fațetele din partea superioară și inferioară a compartimentului de gătit și împingeți-l ușor până când atinge perețele din spate. Odată amplasată, Friteuza cu aer cald va înregistra faptul că a fost introdusă, iar interfața utilizatorului va permite să setați programul pentru compartimentele de gătit separat.
- NOTĂ:** Dacă ușile nu se închid corect, Partia din mijloc nu a fost introdusă corect în compartimentul de gătit.



Alegerea accesoriilor dumneavoastră

- Atunci când folosiți tăvile mici cu sită, așezați tăvile mici pentru prăjire pe șina de dedesubt sau pe fundul compartimentului de gătit pentru a colecta orice ulei sau firimituri.
 - Pentru cele mai bune rezultate atunci când utilizați tăvile mici pentru prăjire și tăvile cu sită împreună în același compartiment, tava pentru prăjire ar trebui plasată doar pe șina inferioară, iar tăvile cu sită poziționate deasupra. Acest lucru permite o circulație mai bună a aerului și gătit uniformă a alimentelor.
 - Atunci când utilizați coșurile, asigurați-vă că tăvile pentru fluxul de aer sunt introduse complet până când picioarele de cauciuc se află pe partea inferioară a coșului.
 - Atunci când gătiți alimente congelate folosind toate cele 4 tăvi deodată, vă recomandăm să măriți timpul de gătit cu 3-4 minute.
- NOTĂ:** Atunci când folosiți fie tava mică de prăjire, fie cea mare, pe cea mai înaltă poziție a raftului, alimentele cu un conținut ridicat de grăsime pot crea mai mult fum, din cauza apropierii elementului de încălzire.
- Pentru cele mai bune rezultate și atunci când coaceți prăjituri mai mari, pâine și biscuiți, vă recomandăm să coaceți fără Partia din mijloc și să plasați tava mare de prăjituri pe fundul cuptorului, cu coșul sau propriile vase de copt plasate pe tava de prăjituri. Acest lucru permite o mai bună circulație a aerului în jurul vaselor de copt alese.





Program - o singură parte sau un singur compartiment mare

1. Adăugați alimentele în accesoriul ales și așezați-le în interiorul compartimentului de gătit, apoi închideți ușa.
2. Apăsăți butonul de Pornire ().
3. Apăsăți butonul compartimentului '1' sau '2' în funcție de unde ați pus mâncarea (nu este necesar atunci când Partia din mijloc este eliminată).
4. Alegeți funcția sau preselecția dorită, sau Manual.
5. Dacă este necesar, reglați timpul () sau temperatura () folosind butoanele (+) și (-).
6. Apăsăți Porniște ().





Program - ambele părți cu aceleași setări (disponibil MATCH (POTRIVIRE))

1. Adăugați alimentele în accesoriul ales și așezați-le în interiorul compartimentului de gătit, apoi închideți ușa
2. Apăsăți butonul de pornire (0).
3. Apăsăți butonul Match (1=2). Afășajele digitale de pe ambele părți vor fi aprinse în timpul programării deoarece aceste setări se vor aplica ambelor părți (astfel încât nu trebuie să programați fiecare parte separat).
4. Alegeți funcția sau preselecția dorită, sau Manual.
5. Este necesar, reglați timpul () sau temperatura () folosind butoanele (+) și (-).
6. Apăsăți Porniște ().

Program - ambele părți cu diferite setări (SYNC (sincronizare) disponibilă)



1. Adăugați alimentele în accesoriul ales și așezați-le în interiorul compartimentului de gătit, apoi închideți ușa
2. Apăsăți butonul de Pornire ()
3. Apăsăți butonul '1' pentru a programa acest compartiment.
4. Alegeți funcția sau preselecția dorită, sau Manual.
5. Dacă este necesar, reglați timpul () sau temperatura () folosind butoanele (+) și (-).
6. Apăsăți butonul '2' pentru a programa acest compartiment și repetați pași 4 și 5. Dacă doriți, puteți chiar să alegeți aceeași funcție sau presetare, dar cu o oră sau o temperatură diferită.
7. Dacă fiecare parte are timp de gătire diferiți, dar doriți ca ambele să se termine împreună, apăsați butonul SYNC ().
NOTĂ: pentru a asigura o gătire optimă, este permisă o diferență maximă de timp de menținere între fiecare parte. Dacă aveți nevoie de o diferență de timp mai mare decât cea permisă de aparat, atunci amânați adăugarea alimentelor în partea respectivă cu acea perioadă suplimentară de timp.
8. Apăsăți Start ().

Gătire



1. După ce ați apăsat Pornire () lumina compartimentului de gătit se va aprinde, încălzirea și ventilatorul se vor porni, iar afișajul de timp va începe numărătoare inversă.
2. Butonul de iluminat () poate fi apăsat în timpul gătitului dacă trebuie să verificați mâncarea cu ușa închisă. Se va închide automat după 30 de secunde.
3. Apăsăți butonul Start/Pauză () în orice moment pentru a întrerupe gătitul, ceea ce suspendă timpul și oprește căldura. Reapăsăți butonul pentru a continua să gătiți.
4. Deschiderea ușii în timpul gătitului va întrerupe programul, va suspenda cronometrul și va opri căldura. Închiderea ușii va reporni automat programul și va continua gătitul.
5. O alertă sonoră va suna (de 5 ori) și va afișa "FLIP" la jumătatea timpului programat, ca un memento pentru a vă reaminti să întoarceți mâncarea sau să scuturați coșul pentru o gătire uniformă (pentru mai multe detalii, consultați tabelul de gătire al friteuzei cu aer cald comprimat).
NOTĂ: Dacă nu este necesar să întoarceți mâncarea, puteți ignora semnalul sonor. Alerta sonoră nu va suna atunci când sunt utilizate funcțiile de coacere sau prăjire, deoarece este puțin probabil ca alimentele care se gătesc în aceste setări să necesite întoarcere.
6. Ambele lumini ale compartimentului se vor aprinde cu 1 minut înainte de sfârșit pentru a vă avertiza că gătitul este aproape gata.
7. Când se termină gătitul, va suna o alertă sonoră (de 3 ori) și lumina compartimentului se vor aprinde timp de 10 secunde înainte ca Friteuza cu aer cald să se oprească automat.
8. Apăsăți butonul de Pornire () în orice moment pentru a anula gătitul sau a reprograma.

6

Funcții adiționale

- Prăjire Turbo Dacă mâncarea dumneavoastră are nevoie de o rumenire finală, puteți utiliza funcția Turbo Crisp pentru încă 10 minute de gătit: când gătitul normal s-a terminat, apăsați acest buton (implicit setat la 10 minute) și apăsați Pornire ().
- SYNC (): Sincronizează automat ambele compartimente de gătit pentru a termina gătitul în același timp, chiar dacă au timp de gătit diferiți. Compartimentul cu timpul de gătire cel mai lung va începe mai întâi, apoi va începe timpul de gătire mai scurt, permițând ambelor compartimente să termine în același timp. Acest lucru este ideal pentru a găti mâncăruri tip fast food, indiferent că sunt găsite sau răcite. Diferența maximă de timp între fiecare compartiment este pre-setată, pentru a permite ca calitatea finală a alimentelor din ambele compartimente să fie optimă.
- MATCH (1=2): Butonul match setează automat ambele compartimente de gătit la același timp și temperatură. Această funcție poate fi utilizată dacă gătiți o cantitate mare din același aliment sau alimente diferite cu același timp de gătire și temperatură
- NOTĂ: Când utilizați funcția Sync sau Match, ambele compartimente de gătit vor întrerupe gătitul dacă se deschide doar o ușă. Acest lucru se întâmplă pentru a permite ca gătitul mâncării să se încheie în același timp. Odată ce ambele uși sunt închise, gătitul va continua.

Sfaturi utile

1. Temperatura și temporizatorul funcției sunt doar orientative; vă rugăm să consultați Tabelul de Gătit al Friteuzei cu aer cald pentru detalii.
2. În timpul gătitului, dacă ușa este lăsată deschisă timp de 5 minute sau mai mult, Friteuza cu aer cald intră în repaus. Apăsăți butonul de Pornire pentru a () porni Friteuza cu aer cald.
3. Pentru a scoate coșurile de gătit din Friteuza cu aer cald, puteți folosi mânerul detașabil. Strângeți mânerul pentru a-l introduce în închizătorul de pe coș și folosiți aceeași acțiune pentru a-l scoate. NU scoateți coșurile fierbinți fără mâner.
4. Folosiți un prosop de bucătărie gros sau mănuși rezistente la căldură pentru a scoate tăvile din compartimentul de gătit cald.
5. După ce ați gătit, scoateți cu atenție mâncarea cu o ustensilă de gătit sigură. Nu puneți coșurile, tăvile sau alimentele fierbinți pe o suprafață care nu este rezistentă la căldură. Fiți atenți atunci când răsturnați coșurile pentru a scoate alimentele, pentru a evita vărsarea uleiului sau a lichidelor fierbinți.
6. Tăvile de gătit mari și mici pot fi depozitate în sertar atunci când nu sunt folosite. Tăvile de prăjire mai mici și coșurile din plasă se vor pune în tava mare de prăjire pentru a fi așezate în sertarul de depozitare.
7. Coșurile de gătit pot fi depozitate în compartimentele de gătit atunci când nu sunt utilizate.
8. În timpul programării sau după ce o ușă este deschisă în timpul gătitului, Friteuza cu aer cald se va opri automat dacă nu există nicio interacțiune din partea utilizatorului în decurs de 5 minute. Apăsăți butonul de Pornire () pentru a reîncepe programarea.
9. Dacă o parte este deja în curs de gătit și doriți să adăugați alimente în cealaltă parte, pur și simplu apăsați pauză, apoi programați cealaltă parte conform instrucțiunilor „Program - o parte sau un compartiment mare”. Acum adăugați mâncarea și apăsați porniște. Ambele părți se vor găti acum împreună.
10. NU folosiți ustensile din metal în combinație cu accesoriile. Este recomandat să folosiți ustensile pe bază de silicon.
11. Atunci când coaceți, vă recomandăm să așezați ustensilele de copt deasupra tăvii de prăjiți mici sau mari, pentru a permite fluxul de aer pe sub ustensilele de copt. Coșurile, cu tăvile pentru fluxul de aer îndepărtate, sunt de asemenea potrivite pentru copt.

Curățarea & Întreținerea Friteuzei dumneavoastră cu aer cald

1. Curățați Friteuza cu aer cald și accesoriile după fiecare utilizare.
2. Înainte de a curăța Friteuza cu aer cald Breville®, scoateți-o din priză și lăsați-o să se răcească.
3. Pentru a curăța interiorul și friteuzei cu aer cald folosiți o cârpă umedă, doar cu apă cu puțin săpun. NU INTRODUCEȚI APARATUL ÎN APĂ. Substanțele de curățat abrazive, penile abrazive și curățătorii chimici vor deteriora friteuza cu aer cald.
4. Goliți frecvent coșurile și tăvile friteuzei cu aer cald pentru a evita acumulările de firmituri.
5. Coșurile, tăvile, separatorul și mânerul detașabil se pot spăla toate în mașina de spălat vase.

7

Fișă de gătire Friteuză cu aer cald

Mâncare	Greutate	Funcție/ Presetare	Durată	Temperatură	Agitați/ întoarceți la jumătatea perioadei de gătire	Ulei
CARTOFI						
Cartofi tăiați manual	700g - 800g	Cartofi prăjiți	30 - 35 de minute	200°C	Da	1 lingură
Cartofi tăiați manual	250g	Cartofi prăjiți	15 - 20 de minute	200°C	Da	½ lingură
Cartofi congelati, (tăiați gros)	500g – 700g	Cartofi prăjiți	20 - 25 de minute	200°C	Da	Nu
Cartofi congelati, (tăiați subțire)	250g	Cartofi prăjiți	13 - 15 de minute	200°C	Da	Nu
Cartofi congelati, (tăiați subțire)	500g – 700g	Cartofi prăjiți	18 - 20 de minute	200°C	Da	Nu
Cartofi congelati, (tăiați subțire)	250g	Cartofi prăjiți	10 - 12 de minute	200°C	Da	Nu
Cartofi dulci prăjiți congelati	500g	Cartofi prăjiți	15 - 18 de minute	200°C	Da	Nu
Cartofi Hash Brown Congelați	600g	Cartofi prăjiți	18 - 20 de minute	200°C	Da	Nu
Cartofi proaspeți cu coajă	1 kg (4)	Fript cu aer cald	60 minute	180°C	Nu	Nu
CARNE/PASĂRE/PEȘTE						
Friptură	250g (1)	Friptură	10 - 15 de minute	200°C	Da	1 linguriță
Cotlete de porc	600g (3)	Friptură	15 - 20 de minute	180°C	Da	1 lingură
Burgeni de vită	340g (2)	Friptură	16 - 18 de minute	180°C	Da	Nu
Cotlet de miel	2.0kg – 2.5kg	Frigere	105 - 120 de minute	170°C	Nu	Nu
Pui întreg la rotisor	1.8kg – 2.2kg	Pui	80 - 90 de minute	170°C	Nu	Nu
Pui întreg la rotisor	1.3kg – 1.6kg	Pui	60 - 70 de minute	170°C	Nu	Nu
Ârapi de pui	1 kg	Pui	30 - 35 de minute	180°C	Da	Nu
File de somon	480g (2)	Fript cu aer cald	12 - 15 de minute	180°C	Nu	Nu
MÂNCARE CONGELATĂ						
Pește pane congelat	400g (2)	Fript cu aer cald	12 - 15 de minute	180°C	Da	Nu
Nuggets de pui congelate	400g	Fript cu aer cald	12 - 15 de minute	180°C	Da	Nu
Burgeni vegetali congelati	400g (4)	Fript cu aer cald	15 - 20 de minute	200°C	Da	Nu
Feli congelate de pâine cu usturoi	6 felii	Fript cu aer cald	6 – 8 minute	180°C	Da	Nu
LEGUME						
Inele de ceapă congelate	400g	Fript cu aer cald	10 - 12 de minute	180°C	Da	Nu
Legume proaspete pentru copt	800g	Legume	15 - 20 de minute	170°C	Da	1 lingură

Depanare

PROBLEMA	CAUZA POTENȚIALĂ	SOLUȚIE
Mâncare supra-gătită / sub-gătită	<ul style="list-style-type: none"> Setare incorectă de temperatură sau timp 	<ul style="list-style-type: none"> Este posibil să fie necesar să ajustați timpul și temperatura pentru gustul dorit. Deoarece friteuza cu aer comprimat este mai mică decât cuptorul obișnuit, se va încălzi mai repede și, în general, va găti în perioade mai scurte de timp.
Miros de ars	<ul style="list-style-type: none"> Acumularea de alimente în interiorul friteuzei Compartimente de gătit 	<ul style="list-style-type: none"> Consultați secțiunea "Curățarea friteuzei cu aer cald".
Interfața panoului tactil nu răspunde	<ul style="list-style-type: none"> Panoul este murdar sau unsuros Umiditate în exces pe panou Controlerul nu funcționează corespunzător 	<ul style="list-style-type: none"> Asigurați-vă că panoul este curat și lipsit de resturi înainte de utilizare. Asigurați-vă că panoul este curat și uscat și folosiți-l cu mâinile uscate. Scoateți aparatul din priză și lăsați-l să se odihnească timp de 60 de secunde înainte de a-l conecta din nou. Dacă eroarea persistă, contactați serviciul de asistență post-vânzare.
Panoul tactil din partea dreaptă nu răspunde	<ul style="list-style-type: none"> Partiția din mijloc nu este la locul ei. Dacă ușile nu se închid corect, Partiția din mijloc nu a fost introdusă corect. 	<ul style="list-style-type: none"> Asigurați-vă că partiția din mijloc a fost introdusă conform paginii cu instrucțiuni nr. 6.
Friteuza cu aer cald nu pornește după programare	<ul style="list-style-type: none"> Ușa este deschisă Diferența de timp între părți în modul SYNC este prea mare 	<ul style="list-style-type: none"> Închideți ușa. Reduceți diferența de timp.

Montarea unei prize - numai pentru

▲ Aparatul său trebuie să fie legat la pământ.

Dacă mufa nu este potrivită pentru prizele din casa ta, poate fi îndepărtată și înlocuită cu o mufă de tipul corect.

Dacă mufa nu este potrivită pentru prizele din casa ta, poate fi îndepărtată și înlocuită cu o mufă de tipul corect.

Dacă siguranța dintr-o mufă modelată trebuie schimbată, capacul siguranței trebuie refixat. Aparatul nu trebuie să fie utilizat fără capacul siguranței ajustat.

În cazul în care siguranța mufei trebuie înlocuită, trebuie să se utilizeze o siguranță de același calibru cu cea instalată de producător. Pentru a preveni pericolele, nu montați o siguranță cu o valoare nominală mai mică sau mai mare.

Dacă terminalele din mufă nu sunt marcate sau dacă nu sunteți sigur cu privire la instalarea mufei, vă rugăm să contactați un electrician calificat.

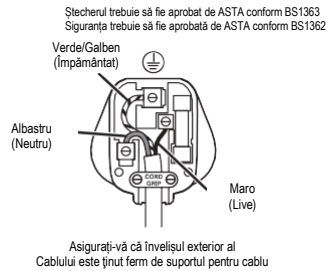

Servicii post-vânzare și piese de schimb.

În cazul în care aparatul nu funcționează, dar se află sub garanție, returnați produsul la locul de achiziție pentru înlocuire. Vă rugăm să țineți cont de faptul că va fi necesară o dovadă de cumpărare valabilă. Pentru asistență suplimentară, vă rugăm să contactați Departamentul nostru de servicii pentru consumatori la: **Regatul Unit: 0800 028 7154 | Spania: 0900 81 65 10 | Franța: 0805 542 055.** Pentru alte țări, vă rugăm apelați **+44 800 028 7154.** Se pot aplica tarifele internaționale. Alternativ, email: **BrevilleEurope@newellco.com.**

Eliminarea deșeurilor

Deșeurile de produse electrice nu trebuie aruncate împreună cu deșeurile menajere. Vă rugăm să reciclați acolo unde există facilități. Trimiteți-ne un email la **BrevilleEurope@newellco.com** pentru informații ulterioare privind reciclarea și WEEE.



Breville®

Newell Brands UK Limited
5400 Lakeside, Cheadle Royal Business Park,
Cheadle, SK8 3GQ, Regatul Unit Newell
Poland Services Sp. z o.o.,
Plac Andersa 7, Poznan, 61-894, Poland.
e-mail: BrevilleEurope@newellco.com
Telefon: 0800 028 7154



© 2023 Newell Brands UK Limited. Toate drepturile rezervate.
Newell Brands UK Limited, 5400 Lakeside, Cheadle Royal Business Park, Cheadle, Cheshire, SK8 3GQ, Regatul Unit
Newell Poland Services Sp. z o.o., Plac Andersa 7, Poznan, 61-894, Polonia.
Newell Brands UK Limited and Newell Poland Services Sp. z o.o. sunt filiale ale Newell Brands Inc.
Produsul pe care îl cumpărați poate să difere ușor de cel prezentat pe această cutie datorită dezvoltării continue a produsului.
Fabricat în China.